

KESİT U-U

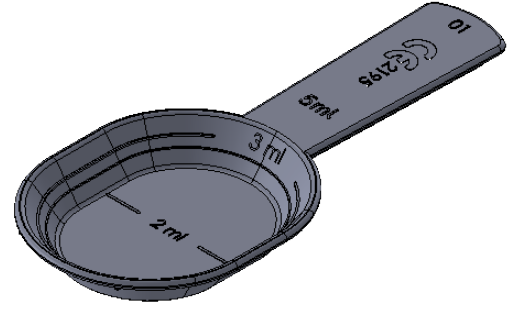
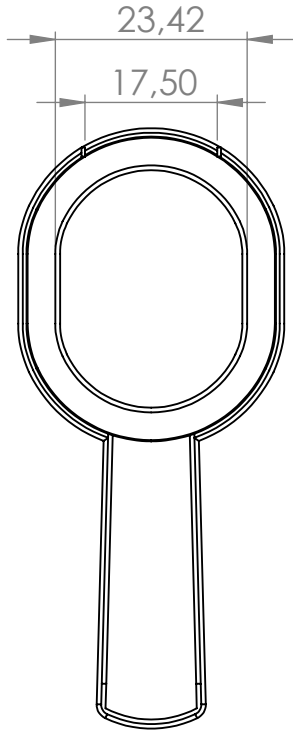

AKSİ BELİRTİLMEDİĞİ SÜRECE:
BOYUTLAR MİLMETREDİR
YÜZEY CILASI:
TOLERANS: +/- 0.5mm
DOĞRUSAL:
AÇISAL:

BİTİRME:

22.01.2014

KESKİN KENARLARI
PAHLAYIN VE
KIRIN

TEKNİK RESMİ ÖLÇEKLENDİRME

REVİZYON

3 ml. Şurup Kaşığı (Tırnaklı)

İSİM	İMZA	TARİH
ÇİZEN	AHMET ÖZKAYA	22.01.2014
ONAY.	SELİM OĞUZLU	22.01.2014
ÜRET.	CEMİL UÇAN	22.01.2014
KALİTE	ŞAFAK VARLI	22.01.2014

BAŞLIK:

SEN-PA PLASTİK EŞYA KALIP
İMALATI SAN. TİC. LTD. ŞTİ

MALZEME:

PS

RESİM NO.

165

A4

AĞIRLIK: 2,2 gr +/- 0,5

ÖLÇEK: 1/1

SAYFA: 1/1