

KESİT Q-Q
ÖLÇEK 1 : 1

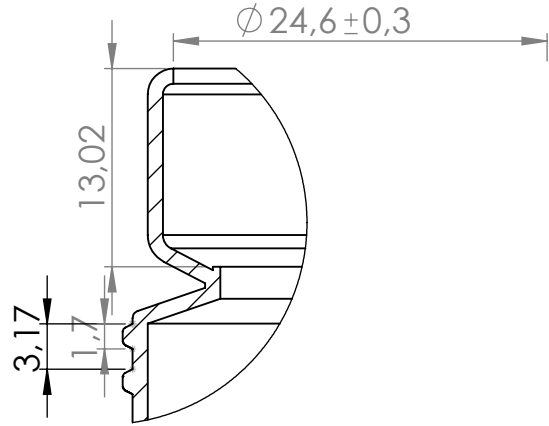
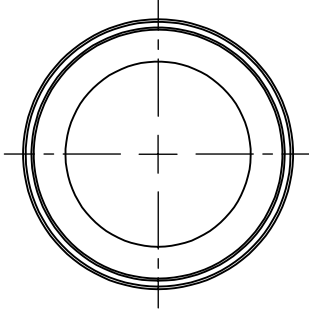

DETAY R
ÖLÇEK 2 : 1

AKSİ BELİRTİLMEDİĞİ SÜRECE:
BOYUTLAR MİLMETREDİR
YÜZEY CİLASI:
TOLERANS: +/- 0.5mm
DOĞRUSAL:
AÇISAL:

BİTİRME:

19.02.2020

KESKİN KENARLARI
PAHLAYIN VE
KIRIN

TEKNİK RESMİ ÖLÇEKLENDİRME

REVİZYON

50 ml. Roll-On Şişe

İSİM	İMZA	TARİH
ÇİZEN	AHMET ÖZKAYA	19.02.2020
ONAY.	SELİM OĞUZLU	19.02.2020
ÜRET.	CEMİL UÇAN	19.02.2020
KALİTE	ŞAFAK VARLI	19.02.2020

BAŞLIK:

SEN-PA PLASTİK EŞYA KALIP
İMALATI SAN. TİC. LTD. ŞTİ

MALZEME:

PE

RESİM NO.

88

A4

AĞIRLIK: 10.85 gr +/- 0.4 gr

ÖLÇEK: 1/1

SAYFA : 1/1