

KESİT R-R

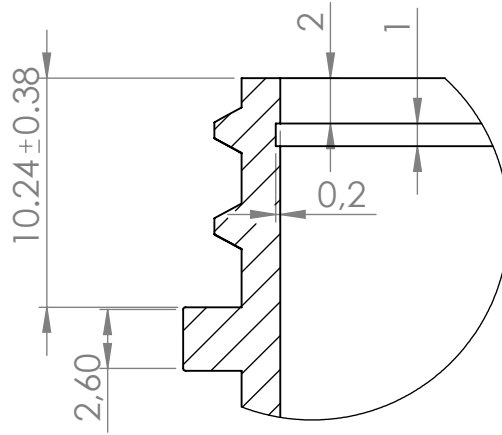
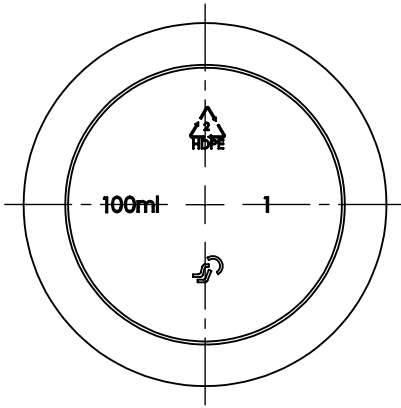

DETAY S
ÖLÇEK 3 : 1

AKSİ BELİRTİLMEDİĞİ SÜRECE:
BOYUTLAR MİLMETREDİR
YÜZEY CILASI:
TOLERANS: +/- 0.5mm
DOĞRUSAL:
AÇISAL:

BİTİRME:

06.04.2018

KESKİN KENARLARI
PAHLAYIN VE
KIRIN

TEKNİK RESMİ ÖLÇEKLENDİRME

REVİZYON

100 ml. 38x20 Şişe

	İSİM	İMZA	TARİH
ÇİZEN	AHMET ÖZKAYA		06.04.2018
ONAY.	SELİM OĞUZLU		06.04.2018
ÜRET.	CEMİL UÇAN		06.04.2018
KALİTE	ŞAFAK VARLI		06.04.2018

BAŞLIK:

SEN-PA PLASTİK EŞYA KALIP
İMALATI SAN. TİC. LTD. ŞTİ

MALZEME:

HDPE

RESİM NO.

532

A4

SİLME HACMİ :

125 +/- 5ml

AĞIRLIK:

14 +/- 1gr

ÖLÇEK:

1/1

SAYFA :

1/1